

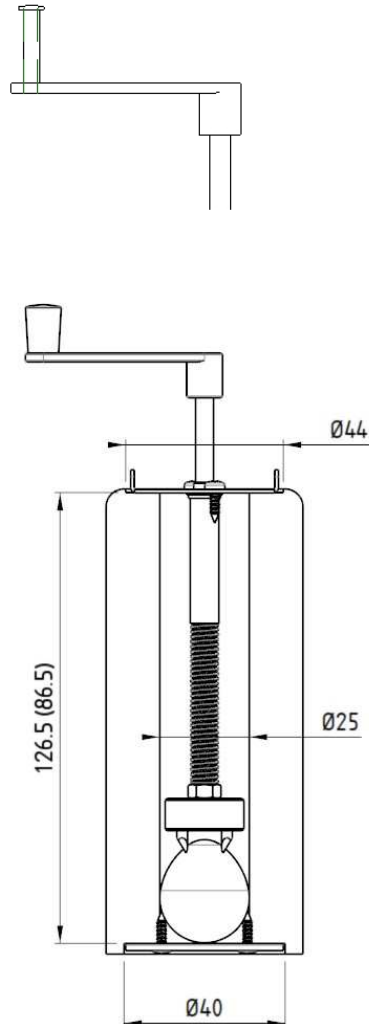

Technische Hinweise



Das Muskatmahlwerk SWISS MADE löst das bisherige Muskatmahlwerk ab. Das Werk unterscheidet sich vom alten dadurch, dass die Nuss von oben eingeführt wird. Der Kurbeltrieb wird mittels Bajonettverschluss geöffnet und verschlossen

Die Handkurbel ist mit Metallknopf oder mit Gewindestift für gedrechselten Holzknopf erhältlich. Der Gewindestift muss eingeklebt, oder leicht vernietet werden (Skizze ganz oben)

Die Bajonettscheibe kann im Holzkörper bündig eingelassen werden. Im Zentrum des Schlitzes werden zwei Schrauben gesetzt um die Bajonettscheibe zu befestigen

Die Höhe des Holzkörpers von Bund zu Bund muss so gewählt werden, dass die Mitnehmerspitzen die Mahlscheibe nicht ganz berühren können, wenn die Nuss ganz abgemahlen ist. (ca.126.5mm)

Die Mahlscheibe wird komplett im Holzkörper eingelassen und mit 4 Schrauben montiert

Das komplette Mahlwerk besteht aus rostfreiem Stahl

Einzelteile des Muskatmahlwerkes

Handkurbel, wahlweise mit Stahlknopf oder mit Gewindestift für Holzknopf

Bajonettscheibe zum Öffnen der Muskatmühle von oben

Distanzhülse

U-Scheibe

Achse Ø5mm rostfrei
 Nennlängen
 80mm
 120m

Feder

Mitnehmer

Mahlscheibe

